

CDR系列圆弧导轨产品结构 >>>

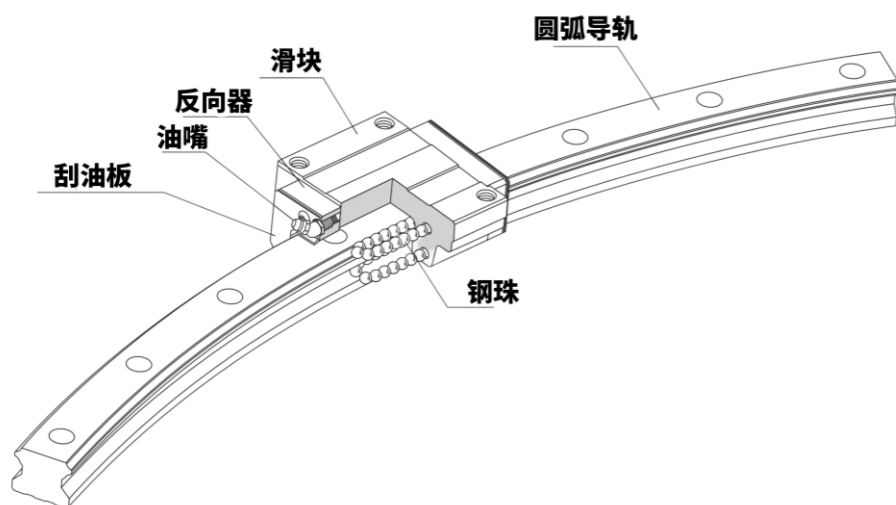

CDR 系列圆弧导轨产品特点 >>>

1. 设计自由

Design Freedom

多个滑块可以在相同导轨上分别动作，只要滑块配置在负荷点上，就能实现经济合理的结构设计。

2. 缩短组装时间

Shorten assembly time

与采用滑动导向装置、滚针凸轮导向器的圆弧运动相比，R行圆弧导轨可以获得无间隙的高精度运作。导轨和滑块只需采用螺栓安装即可，所以组装相当简单。

3. 可实现5m以上的圆弧运动

Able to achieve circular motion above 5m

可以进行旋转轴承不可能实现的5m以上的圆弧运动。
同时，实现这种圆弧运动的装置其组装，拆卸，重装十分容易。

4. 可承载所有方向的负载

Capable of carrying loads in all directions

可以进行旋转轴承不可能实现的5m以上的圆弧运动。
同时，实现这种圆弧运动的装置其组装，拆卸，重装十分容易。

CDR产品型号构例 >>>

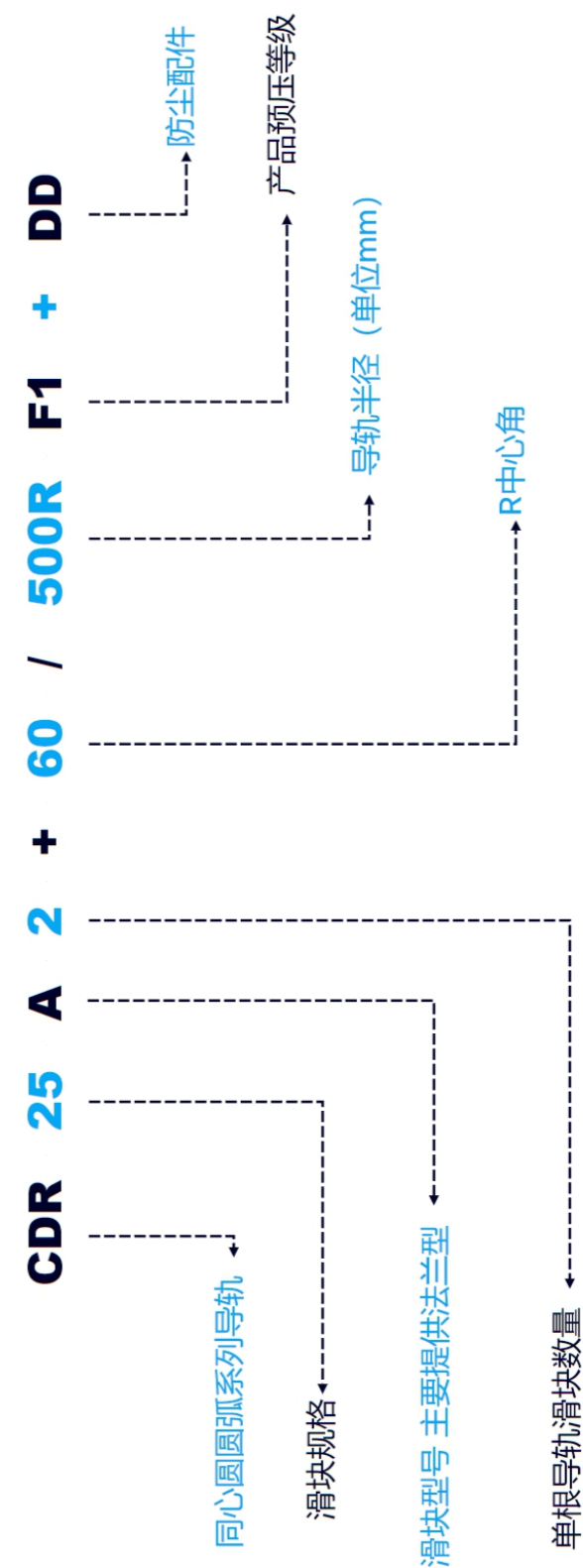

CDR 系列圆弧导轨尺寸表 >>>

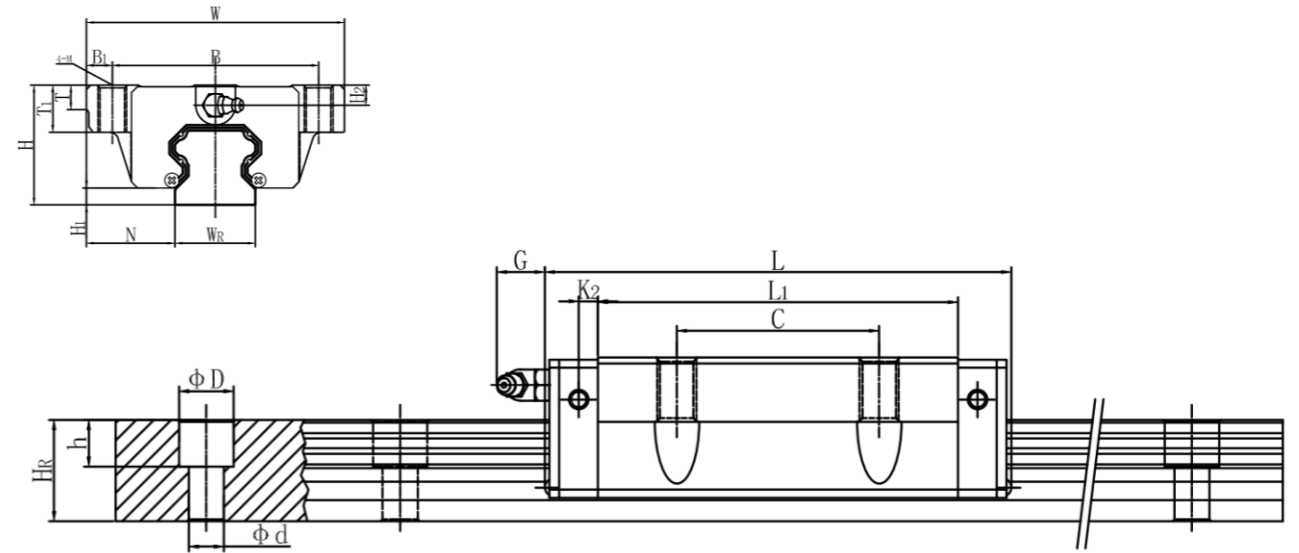
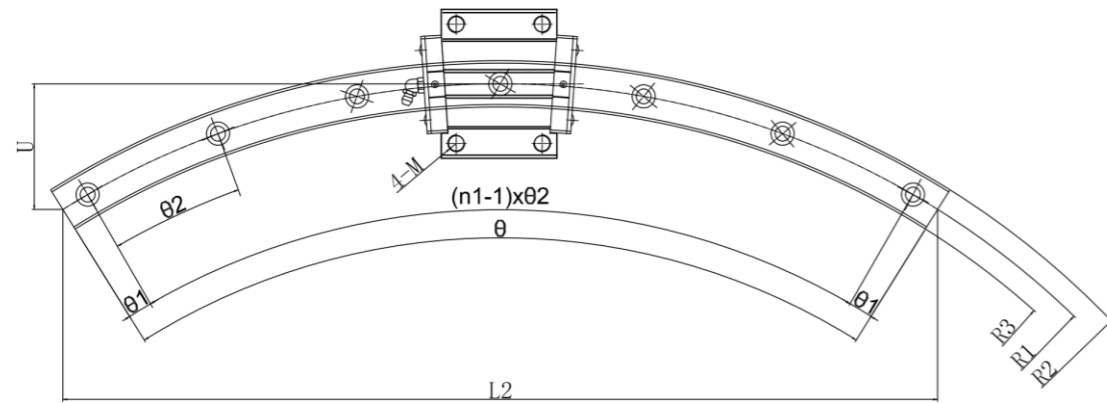

型号	导轨副		滑块尺寸						导轨尺寸					
	H	H1	W	B*C	L1	L	M	T1	WR	HR	D	d	h	L2
CDR12A+60/100R	18	3.1	39	32*18	30.5	44.6	M4	5	12	11	6	3.5	5	100
CDR15A+60/150R	24	4.3	47	38*24	39.4	57.2	M5	9	15	15	7.5	4.5	5.3	150
CDR15A+60/168R				38*30	42.2	60.1								168
CDR15A+60/200R				38*24	39.4	57.3								200
CDR15A+60/228R				38*30		57.3								228
CDR15A+60/300R				38*28		59.3								300
CDR15A+60/400R				38*28		59.4								400
CDR25A+60/400R	36	5.5	70	57*45	58	79.9	M8	14	23	22	11	7	9	400
CDR25A+60/500R						79.9								500
CDR25A+60/595R						80								595
CDR25A+60/750R						80								750
CDR25A+60/1000R						80								1000
CDR35A+60/600R	48	7.5	100	82*58	80	106.7	M10	18	34	29	14	9	12	600
CDR35A+60/800R						107								800
CDR35A+60/1000R						107.7								1000
CDR35A+60/1300R						108								1300
CDR45A+60/800R	60	9.5	120	100*70	97	135.6	M12	22	45	38	20	14	17	800
CDR45A+60/1000R						136.3								1000
CDR45A+60/1200R						136.3								1200
CDR45A+60/1600R						137								1600
CDR65A+60/1000R	90	15	170	142*106	144.2	191	M16	37	63	53	26	18	22	1000
CDR65A+60/1500R						192.6								1500
CDR65A+60/2000R						193.1								2000
CDR65A+60/2500R						193.7								2500
CDR65A+60/3000R						193.7								3000

U	theta °	theta 1 °	theta 2 °	R1	R2	R3	动载	静载	允许静力矩			重量	
							C	C0	MR	MP	MY	滑块	滑轨
							kN	kN	kN-m	kN-m	kN-m	kg	kg/m
13.4	60	7	23	100	106	94	4.7	8.53	0.0445	0.0409	0.0409	0.08	0.83
20.1	60	7	23	150	157.5	142.5	6.66	10.8	0.0844	0.0805	0.0805	0.17	1.45
22.5		7.5	15	168	175.5	160.5	8.33	13.5					
26.8		3	18	200	207.5	192.5	8.33	13.5					
31.5		7.5	15	228	235.5	220.8	8.33	13.5					
40		6	12	300	307.5	292.5	8.33	13.5					
54		3	9	400	407.5	392.5	8.33	13.5					
53.1	60	5	10	400	411.5	388.5	19.9	34.4	0.344	0.307	0.307	0.59	3.21
67		2	7	500	511.5	488.5							
79.7		2	7	595	606.5	583.5							
100		2.5	5	750	761.5	738.5							
134		2	4	1000	1011.5	988.5							
80	60	3	9	600	617	583	37.3	61.1	0.905	0.782	0.782	1.56	6.3
107		2.5	5.5	800	817	783							
134		2.5	5	1000	1017	983							
174		2	3.5	1300	1317	1283							
107	60	2	8	800	822.5	777.5	60	95.6	1.83	1.42	1.42	2.79	10.41
134		3	6	1000	1022.5	977.5							
161		2.5	5	1200	1222.5	1177.5							
214		2	4	1600	1622.5	1577.5							
134	60	2	8	1000	1031.5	968.5	141	215	5.82	4.8	4.8	9.17	21.18
201	60	3	6	1500	1531.5	1468.5							
152	45	0.5	4	2000	2031.5	1968.5							
190	45	1.5	3.5	2500	2531.5	2468.5							
102	30	1.5	3	3000	3031.5	2968.5							

CDR 系列圆弧导轨产品安装说明及注意事项 >>>

1、CDR圆弧导轨的拼接

根据圆弧的形状，CDR型导轨是由多段圆弧导轨拼接而成。当拼接轨道时，按以下事例，请务必按如下图所示的拼接标记正确定位装配。

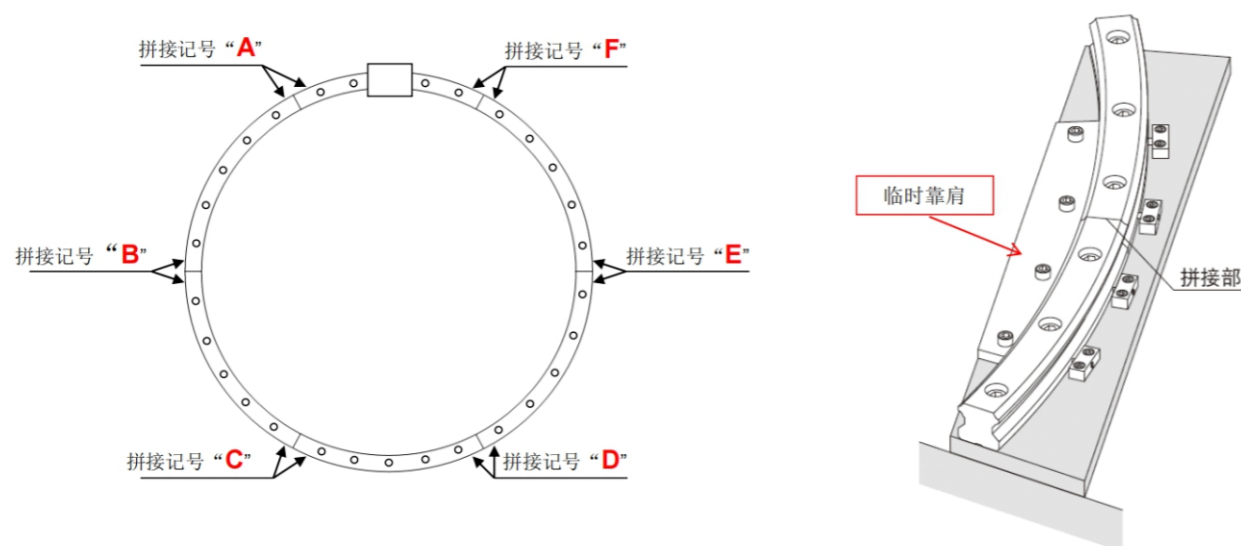

2、安装步骤

①准备工作:

- 去除导轨的防锈油。
- 去除圆弧轨道安装面的异物等，用油石去除打痕、毛刺等。（基座、导轨的全部安装面）
- 为了避免生锈，导轨应采取涂抹润滑油等措施。

②导轨安装:

- 将轨道安放在基座上，螺栓处于不完全锁紧状态。（将螺栓锁紧后反转1/4~1/2圈为不完全锁紧状态）
- 锁紧侧面顶紧装置（除了使用偏心垫片夹具来顶紧轨道，也可使用侧面顶紧装置）
- 使用扭矩扳手，按照规定扭矩锁紧导轨。

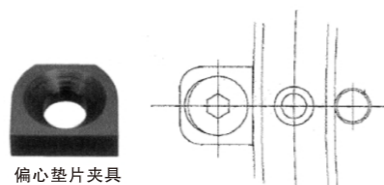
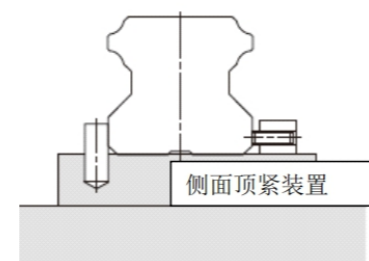

③关于拼接部的安装:

- 如果安装有拼接时请注意尽可能在拼接处设置临时靠肩进行安装；
- 在临近拼接处请设置顶紧装置防止开口；
- CDR导轨与普通导轨不同的是轨道拼接处是有倒角的；
- 请严格控制拼接处导轨段差小于10um，使用间隙尺均等化调整轨道拼接处间隙量；
- 安装好后，移动滑块，确认行程内滑块运行顺畅。
- 段差的测量：将千分表放置在滑块上，表针打到轨道上，移动滑块，走过拼接处，查看段差数值。

CDMG系列直曲滚动导轨产品结构 >>>

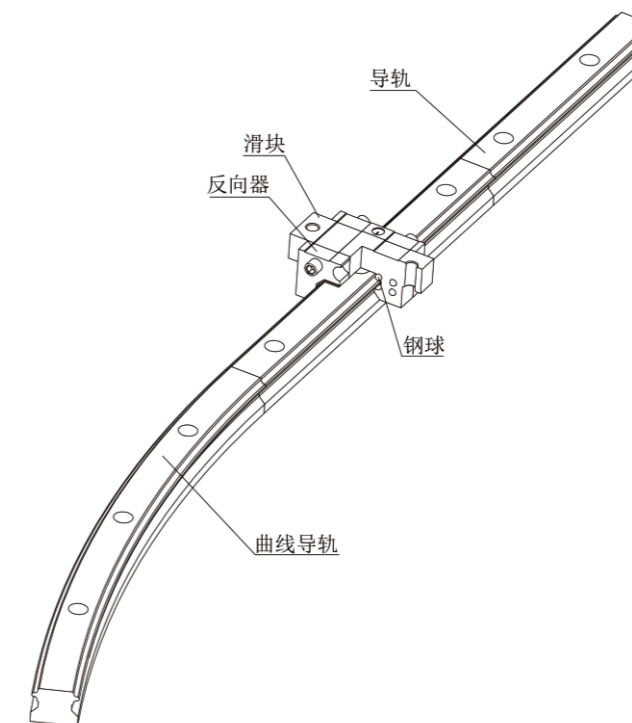

CDMG系列直曲滚动导轨产品特点 >>>

1.设计自由，直线和曲线可以自由地组合

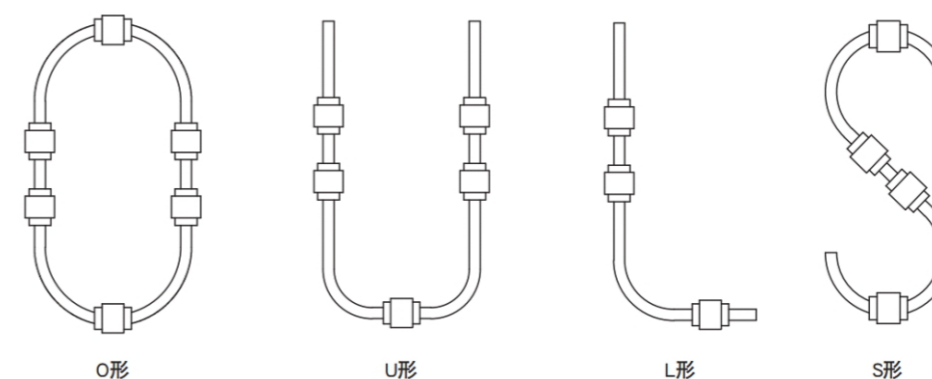

2.缩短输送时间

与往返方式不同，采用了CDMG型的循环方式可以在检查、装配作业中设置工件，大幅度地改进生产节拍。

通过增加工作台数，还可以进一步缩短作业时间。

3、通过简化机构来降低成本

通过直线轨道和曲线轨道的组合，可以省去以往搬送和制造生产线中用于方向转换的升降机及转台，因此使用CDMG型可以简化结构，大幅度地削减部件数量，从而降低成本。同时，也可以减少设计的工时数。